

bamboo x-treme® travetti da esterno

istruzioni per l'installazione

MOSO® bamboo x-treme® travetti da esterno

Istruzioni di installazione

importante

- Il travetto da esterno MOSO® Bamboo X-treme® è un prodotto naturale, pertanto differenze nel colore, nella venatura e nell'aspetto sono normali. Il colore può cambiare velocemente da un marrone scuro a marrone chiaro o grigio, a seconda delle condizioni climatiche o dalla manutenzione a cui il prodotto viene sottoposto nel tempo.
- Piccole fessurazioni o schegge possono manifestarsi sulla superficie o sul perimetro dei travetti per via delle differenti caratteristiche di essiccazione della superficie stessa e del taglio. La superficie tenderà ad irridursi nel tempo. Questo fenomeno è normale per la maggior parte delle specie legnose ed è minimizzato per questo prodotto grazie al metodo unico produttivo Thermo-Density®. Le fessure possono essere ridotte applicando una cera o un saturatore protettivo sulle estremità dei travetti.
- Lievi dilatazioni dimensionali o curvature dei travetti possono manifestarsi dopo l'installazione. Questi fenomeni sono normali per la maggior parte delle specie legnose e sono minimizzati per questo prodotto grazie al metodo unico produttivo Thermo-Density®.

prima dell'installazione

- Mantenere uno spazio di almeno 4 mm tra i travetti (e tra le superfici adiacenti) per garantire sufficiente spazio di ventilazione. In caso di rivestimento verticale: fissare i travetti su una sottostruttura che permetta di avere almeno una distanza minima di 20 mm dalla parete.
- Raccomandiamo di applicare una cera protettiva o un saturatore su ogni estremità tagliata al fine di evitare penetrazioni eccessive d'acqua sulle teste. La cera ed il saturatore sono disponibili come accessori.
- Dopo la profilatura è necessario eseguire un'opportuna smussatura/levigatura per evitare che si creino schegge e danni.

lavorazione

La durezza e la densità di MOSO® Bamboo X-treme® è tale che è importante utilizzare utensili ben affilati.

- **Taglio:** A seconda del volume si consiglia l'utilizzo di una lama diamantata. Il taglio occasionale e limitato può essere effettuato con una lama in metallo duro ben affilata.
- **Piallatura / fresatura (Macchina CNC):** A seconda del volume si consiglia di utilizzare un coltello diamantato. La piallatura o la fresatura occasionale può essere eseguita con coltelli in metallo duro ben affilati.
- **Pre-foratura:** A seconda delle dimensioni dei fori e del volume si consiglia di utilizzare una punta diamantata a 3 teste di taglio. La foratura occasionale può essere effettuata con una punta in metallo duro a 2 teste di taglio ben affilata. Assicurarsi di pre-forare con una punta sufficientemente grande per evitare rotture e fessurazioni del materiale. Quando si installa una vite a testa svasata, utilizzare una fresa per svasare con arresto di profondità.

- **Avvitamento:** Sull'avvitatore, applicare una coppia di serraggio bassa e una velocità di avvitamento ridotta. Eseguire alcune prove per la corretta regolazione del regime di coppia prima dell'installazione completa.
- **Smaltimento della segatura:** Nella lavorazione industriale, la segatura dei prodotti MOSO® Bamboo X-treme® non può essere mescolata con la normale segatura del legno.

installazione

- Per consentire il naturale comportamento di restringimento e rigonfiamento, è importante installare i travetti lasciando tra loro almeno 4 mm di distanza.
- Quando si effettua un taglio trasversale si raccomanda di fare nuovamente una smussatura sulle teste.
- I travetti MOSO® Bamboo X-treme® devono essere fissati meccanicamente con viti/bulloni. Le istruzioni di fissaggio dipendono dal tipo di applicazione.
- Utilizzare viti/bulloni in acciaio inox A2.
- Per tutti i nostri travetti di dimensioni standard, ad eccezione del formato 40x40 mm, consigliamo un minimo di 2 viti per punto di fissaggio. I travetti con sezione 40x40 mm possono essere fissati con 1 vite per punto di fissaggio.
- Se i travetti sono installati con le viti nascoste (avvitate sul retro e non sul lato a vista), assicurarsi di eseguire un foro preliminare con un diametro di foratura inferiore di 0,8 mm rispetto alla vite stessa (ad esempio 4,2 mm se la vite è di 5 mm). Vedere figura 1
- Se i travetti sono installati con delle viti che passano attraverso il bambù in una sottostruttura, assicurarsi che il foro per le viti sia almeno 0,5 mm più grande della vite stessa (ad esempio 5,5 mm se la vite è 5 mm). Vedere figura 2
- Prima di praticare tutti i fori si consiglia di effettuare un test di prova.

Installazione orizzontale

- Il numero di punti di fissaggio dipende dal tipo di applicazione e dal carico di peso applicabile. In generale, un travetto di 2 metri dovrebbe avere almeno 3 punti di fissaggio (2 sui lati ed 1 di connessione al centro).
- In caso di particolari esigenze di carico/flessione, consultare un ingegnere strutturale. Le proprietà meccaniche sono riportate nella scheda tecnica di MOSO® Bamboo X-treme®.
- Per evitare crepe e fessurazioni dovute da un eccessivo assorbimento dell'acqua, le teste dovranno essere trattate con una cera protettiva o un saturatore.

Installazione verticale

- Le teste dei travetti devono essere inclinate (min. 15°) per migliorare il drenaggio dell'acqua.
- I travetti più lunghi di 1 metro devono essere fissati in almeno 3 punti.
- Per evitare crepe e fessurazioni dovute da un eccessivo assorbimento dell'acqua, le teste dovranno essere trattate con un saturatore.

finitura e manutenzione

trattamento superficiale

- I travetti Bamboo X-treme®, trattati con Sikkens Cetol WF771 Ipé, non richiedono alcuna finitura, a meno che non si voglia rallentare il naturale processo di ingrigimento agli agenti atmosferici. Il materiale diventerà grigio chiaro nel caso in cui non venga applicata nessuna finitura.
- Dopo l'installazione, evitare l'utilizzo di prodotti detergenti aggressivi per la pulizia dei travetti al fine di evitare l'usura della finitura.
- Per evitare differenze di colore, il ritiro ed il rigonfiamento ineguale dei travetti, si consiglia di applicare una finitura protettiva su tutti i lati.
- Il ripristino del trattamento dipenderà dall'azione dell'irraggiamento UV. Esso può variare tra 1-2 volte l'anno.
- Nel caso in cui fosse necessaria una pulitura/levigatura intensiva per rimuovere sporco/macchie superficiali, si consiglia di applicare nuovamente il prodotto Sikkens Cetol WF771 Ipé.
- Nel caso in cui sia necessario rimuovere dei graffi, utilizzare un apposito detergente per graffi e seguire le istruzioni date dal fornitore. MOSO® ha fatto un test per rimuovere lo spray ed il pennarello per graffi ed il risultato è stato soddisfacente. Per ulteriori informazioni, si prega di contattare MOSO®.
- Per ulteriori informazioni consultare le istruzioni per la pulizia e la manutenzione.

Trattamento delle teste

- Per limitare le fessurazioni si raccomanda di trattare le teste con una cera/saturatore.
- Per applicare una cera / saturatore, i lati della testa devono essere leggermente smussati.
- Nel caso in cui la testa del travetto sia esposta alla luce diretta del sole è opportuno utilizzare un saturatore pigmentato. Questo sigillante fornisce una protezione duratura contro l'eccessiva umidità assorbita attraverso il lato di testa del travetto.

trasporto e stoccaggio

- Stoccare i travetti MOSO® Bamboo X-treme® in un luogo asciutto, protetto dalla luce diretta del sole e dagli agenti atmosferici.
- I travetti MOSO® Bamboo X-treme® devono essere trasportati e stoccati su pallet per evitare che si possano curvare. Se si utilizzano travi o supporti, la distanza massima tra di loro non deve superare i 600 mm.

note

Tutte le informazioni riportate servono a garantire l'accuratezza dell'installazione, le singole circostanze (località, sottofondo e procedure di installazione) possono variare e sono al di là del controllo dell'operatore. In caso di dubbi, quindi, consulti il distributore.

Queste istruzioni sono soggette a modifiche. Per l'ultima versione andare sul sito www.moso.eu/x-treme.

Copyright © Nulla di questo testo può essere riprodotto senza la preventiva autorizzazione scritta da MOSO International BV.

MOSO® bamboo x-treme® travetti da esterno

Istruzioni di installazione

Figura 1. Opzione 1: vite nascosta

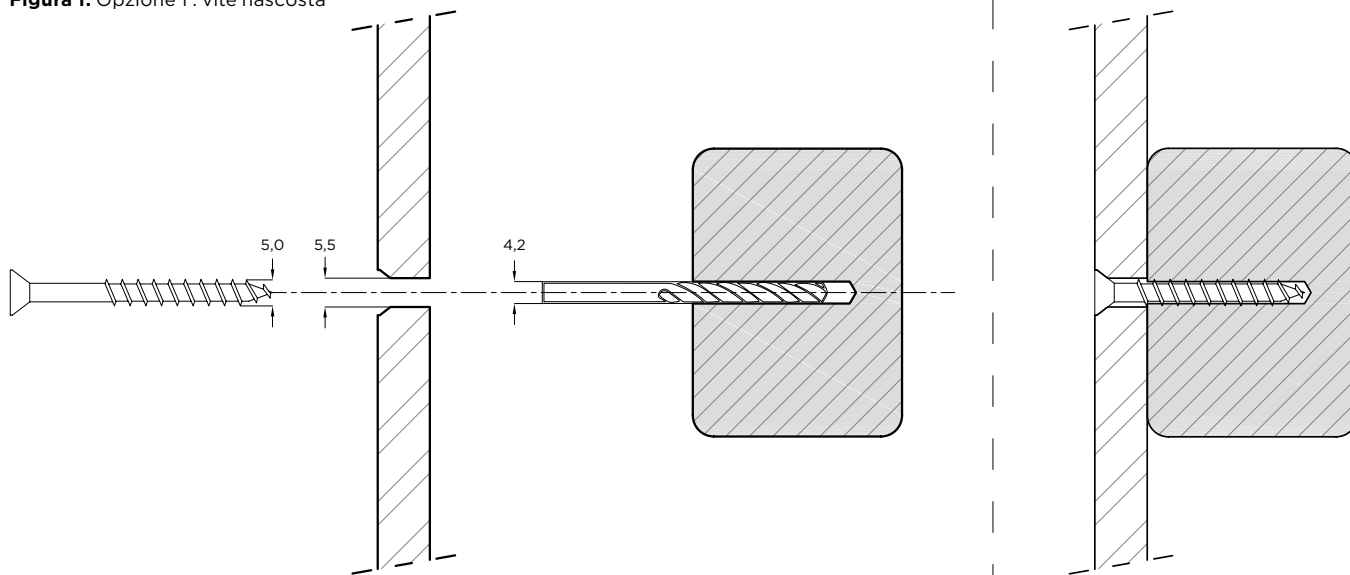

Figura 2. Opzione 2 : avvitare attraverso il bamboo in una sottostruttura

